

---

# Westfalia®



## Originalanleitung

### Akku-Hand-Bodenhacke X-Grubber

Artikel Nr. 93 76 10

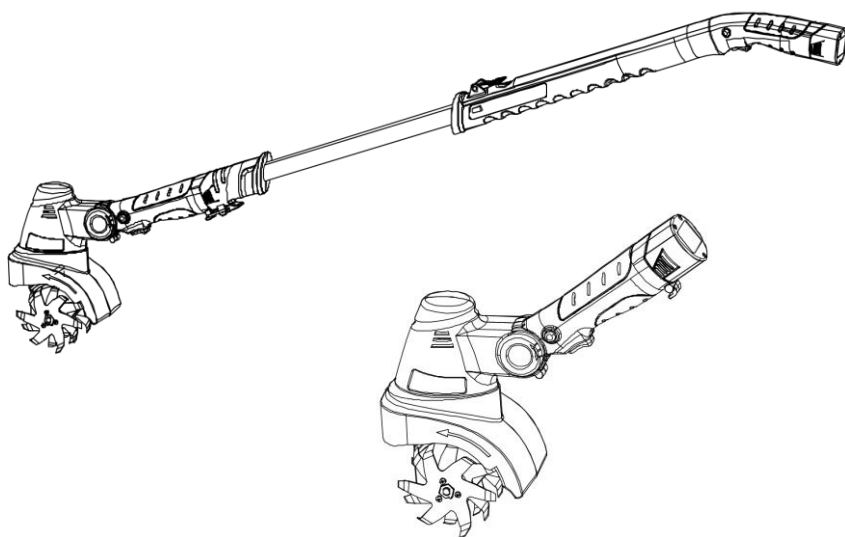

## Original Instructions

### Cordless Hand-Tiller X-Grubber

Article No. 93 76 10





## **Sehr geehrte Damen und Herren**

Bitte machen Sie sich in der Reihenfolge der Kapitel mit dem Gerät vertraut und bewahren Sie diese Bedienungsanleitung für spätere Zwecke gut auf.

Diese Bedienungsanleitung enthält wichtige Hinweise zur Inbetriebnahme und Handhabung. Legen Sie die Anleitung dem Produkt bei, wenn Sie es an Dritte weitergeben!



## **Dear Customers**

Please familiarize yourself with the proper usage of the hand-tiller by reading and following each chapter of this manual, in the order presented. Keep these operating instructions for further reference.

This operating instruction contains important details for handling the hand-tiller. Please pass the manual on along with the hand-tiller if it is handed over to a third party!



# Übersicht | Overview

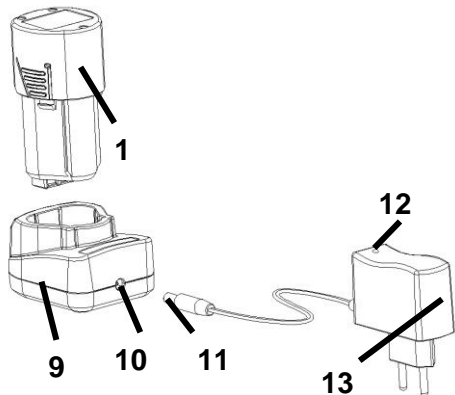
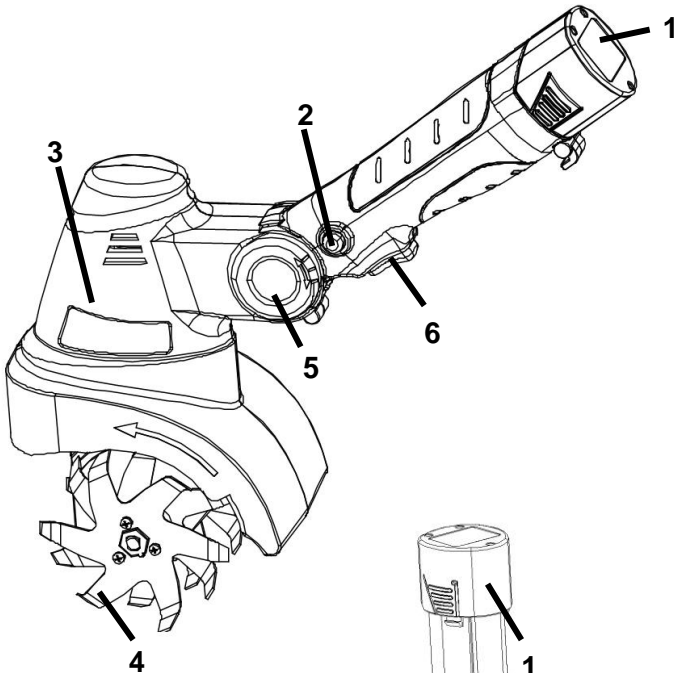
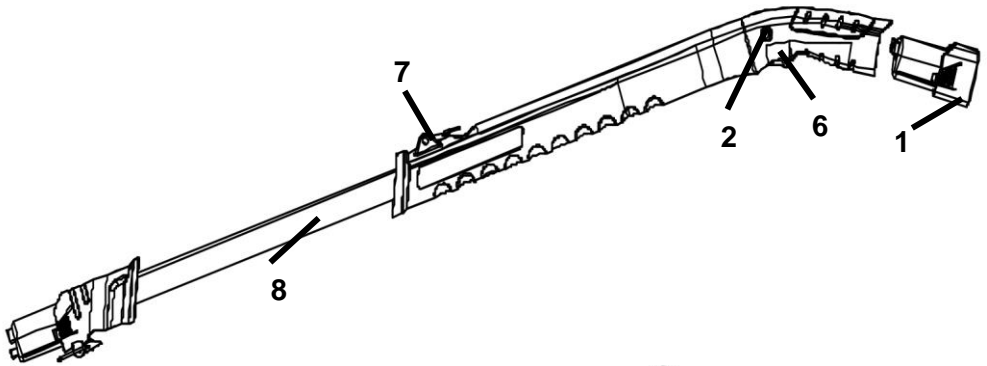



## Übersicht | Overview



<b>1</b>	Akku (nicht enthalten)	Battery (not included)
<b>2</b>	Sicherheitsschalter	Safety Switch
<b>3</b>	Motorgehäuse	Motor Housing
<b>4</b>	Zinken	Tiller Wheels
<b>5</b>	Kippgelenk mit PUSH-Drucktaste (Drucktaste auf der anderen Seite)	Flexible Joint with PUSH Button (PUSH Button on the other side)
<b>6</b>	EIN/AUS-Schalter	ON/OFF Switch
<b>7</b>	Entriegelungshebel	Release Lever
<b>8</b>	Verlängerungsstiel	Extension Pole
<b>9</b>	Ladestation	Charging Station
<b>10</b>	Anschlussbuchse	Connection Socket
<b>11</b>	Anschlussstecker	Connection Plug
<b>12</b>	Ladekontrollanzeige	Charging Indicator Lamp
<b>13</b>	Ladegerät	Charger



## Inhaltsverzeichnis

Sicherheitshinweise .....	Seite 2
Vor der ersten Benutzung .....	Seite 18
Laden des Akkus .....	Seite 18
Einsetzen des Akkus .....	Seite 19
Ein- und Ausschalten .....	Seite 19
Einsetzen und Entnehmen der Hacksterne .....	Seite 21
Winkeleinstellung .....	Seite 21
Benutzung mit Verlängerungsstiel .....	Seite 21
Ersatzteilbestellung .....	Seite 22
Reinigung und Lagerung .....	Seite 22
Technische Daten .....	Seite 30



## Table of Contents

Safety Notes .....	Page 6
Before first Use .....	Page 24
Charging the Battery .....	Page 24
Inserting the Battery into the Hand-tiller .....	Page 25
Switching ON and OFF .....	Page 25
Inserting and Removing the Tiller Wheels .....	Page 27
Angle Adjustment .....	Page 27
Using the Extension Pole .....	Page 27
Replacement Parts .....	Page 28
Cleaning and Storing .....	Page 28
Technical Data .....	Page 30



## Sicherheitshinweise



**Beachten Sie bitte zur Vermeidung von Fehlfunktionen, Schäden und gesundheitlichen Beeinträchtigungen die folgende Hinweise sowie die Allgemeinen Sicherheitshinweise:**

- **ACHTUNG: Lesen Sie alle Sicherheitshinweise, Anweisungen, Illustrationen und Daten die diesem Motorwerkzeug beiliegen.** Nichtbeachtung kann zu elektrischem Schlag, Feuer und/oder ernsthaften Verletzungen führen.
- Bewahren Sie alle Warnungen und Anweisungen für späteres nachschlagen auf.
- Personen mit eingeschränkten physischen, sensorischen oder geistigen Fähigkeiten dürfen das Gerät nicht benutzen, es sei denn, sie werden durch eine Betreuerin/einen Betreuer beaufsichtigt und unterwiesen.
- Halten Sie unbeteiligte Personen vom Arbeitsbereich fern. Unterbrechen Sie die Arbeit, wenn sich unbeteiligte Personen und Tiere in der Nähe aufhalten.
- Lassen Sie das Gerät nicht unbeaufsichtigt zurück. Sollten Sie die Arbeit unterbrechen, lagern Sie das Gerät an einem sicheren Ort. Ziehen Sie den Akku heraus!
- Das Gerät kann bei unsachgemäßem Gebrauch ernsthafte Verletzungen verursachen. Lesen Sie erst die Bedienungsanleitung vollständig durch, bevor Sie mit dem Gerät arbeiten.
- Benutzen Sie das Gerät nur für den bestimmungsgemäßen Gebrauch zum Umgraben und Auflockern von Beeten. Verwenden Sie das Gerät ausschließlich entsprechend dem in dieser Gebrauchsanweisung angegebenen Verwendungszweck.
- Falls Sie das Gerät an andere Personen verleihen, händigen Sie die Bedienungsanleitung mit aus.
- Beachten Sie die gesetzlichen Vorschriften für Ruhezeiten.
- Benutzen Sie das Gerät nicht in der Nähe entzündbarer



## Sicherheitshinweise

Flüssigkeiten oder Gasen.

- Das Gerät ist nicht für den gewerblichen Dauereinsatz vorgesehen.
- Setzen Sie das Gerät nicht dem Regen aus. Benutzen Sie das Gerät nicht bei feuchter oder nasser Umgebung. Arbeiten Sie nicht bei Dunkelheit.
- Kontrollieren Sie das Gerät vor jeder Benutzung zuerst auf beschädigte Teile und benutzen Sie das Gerät nicht, falls Beschädigungen gefunden werden. Setzen Sie niemals Sicherheitsvorrichtungen außer Kraft.
- Tragen Sie je nach Arbeitssituation geeignete Arbeitskleidung und Schutzausrüstung. Tragen Sie keine weite Kleidung, Schmuck etc. und binden Sie lange Haare zusammen. Tragen Sie Augen- und Gehörschutz. Tragen Sie festes Schuhwerk und lange Hosen zum Schutz Ihrer Beine.
- Achten Sie beim Arbeiten immer auf einen sicheren und festen Stand. Achtung beim Rückwärtsgehen. Stolpergefahr!
- Halten Sie beim Transport niemals die Hand am EIN/AUS-Schalter. Entnehmen Sie den Akku aus dem Gerät. Sorgfältiger Umgang mit dem Gerät verringert die Verletzungsgefahr durch die Messer.
- Versuchen Sie nicht, bei laufendem Motor Schnittgut bzw. Erdklumpen zu entfernen oder zu schneidendes Material festzuhalten. Entfernen Sie eingeklemmtes Schnittgut bzw. Erdklumpen nur bei ausgeschaltetem Gerät. Entfernen Sie den Akku aus dem Gerät. Ein Moment der Unachtsamkeit bei Benutzung des Gerätes kann zu schweren Verletzungen führen.
- Berühren Sie nicht die Hacksterne während des Betriebes und halten Sie Finger, Haare, Kleidung und sonstige Gegenstände fern von den Messern. Schalten Sie das Gerät erst an, wenn Ihre Hände und Füße von den Hacksternen entfernt sind. Beachten Sie, dass nach dem Ausschalten des Gerätes



## Sicherheitshinweise

die Hacksterne noch kurze Zeit nachlaufen. Lassen Sie die Hacksterne erst zum Stillstand kommen.

- Halten Sie die Hacksterne immer sauber. Ersetzen Sie einen defekten oder vollkommen abgenutzten Hackstern nur durch ein Originalersatzteil. Verbogene Messer überlasten das Gerät.
- Achten Sie darauf, dass die Messer nicht an Metall anstoßen und dass sich beim Schneiden keine Gegenstände wie Draht, Metallteile etc. in den Hacksternen verfangen können. Dies kann zu Schäden an den Hacksternen und am Gerät führen. Beim Blockieren der Hacksterne, schalten Sie das Gerät sofort aus.
- Arbeiten Sie nicht mit übermäßigem Druck und wenden Sie bei der Arbeit keine Gewalt an. Lassen Sie das Gerät in dem Tempo arbeiten, für welches es ausgelegt ist.
- Laden Sie den Akku des Gerätes nur mit der mitgelieferten Ladestation und dem Ladegerät. Laden Sie keine anderen Akkus mit diesem Zubehör.
- Laden Sie den Akku nur bei Umgebungstemperaturen zwischen 10° C und 40° C. Ein geladener Akku kann in einer Umgebungstemperatur zwischen 0° C und 50° C zum Antrieb des Gerätes benutzt werden. Setzen Sie den Akku nicht extremen Bedingungen aus, wie Wärme oder Stöße. Der Akku könnte beschädigt werden, wodurch Batteriesäure auslaufen kann. Batteriesäure ist äußerst aggressiv und führt zu ernsthaften Verätzungen.
- Lagern Sie das Gerät und das Zubehör an einem trockenen Ort zwischen 10° C und 30° C. Halten Sie alle Teile außer Reichweite von Kindern und zu beaufsichtigenden Personen.
- Akkus dürfen nicht auseinander genommen, ins Feuer geworfen oder kurzgeschlossen werden.
- Falls am Gerät Schäden auftreten, benutzen Sie das Gerät nicht mehr und lassen Sie es durch einen Fachmann instand





## Sicherheitshinweise

setzen oder wenden Sie sich an unsere Kundenbetreuung. Zerlegen Sie das Gerät nicht und unternehmen Sie keine eigenen Reparaturversuche.

### Symbolerklärung



Warnung! Unsachgemäße Bedienung kann zu ernsthaften Verletzungen führen.



Lesen Sie die Anleitung vor der Benutzung des Gerätes!



Tragen Sie Gesichtsschutz!



Tragen Sie Gehörschutz!



Tragen Sie Schutzhandschuhe!



Tragen Sie festes Schuhwerk!



Setzen Sie das Gerät nicht dem Regen aus!



Warnung vor umherfliegenden Teilen!



## Safety Notes



Please note the included **General Safety Notes** and the following safety notes to avoid malfunctions, damage or physical injury:

- **WARNING:** Read all safety warnings, instructions, illustrations and specifications provided with this power tool. Failure to follow all instructions listed below may result in electric shock, fire and/or serious injury.
- Save all warnings and instructions for future reference.
- Persons with limited physical, sensorial or mental abilities are not allowed to use the hand-tiller, unless they are supervised and brief by a qualified person.
- Keep bystanders out of the working area. Stop working with the unit if bystanders and animals are in the vicinity of the hand-tiller.
- Do not leave the hand-tiller unattended. If you interrupt work, store the hand-tiller in a safe place. Pull out the battery!
- The hand-tiller can lead to serious injuries in case of improper handling and misuse. Read and understand the manual first before using the unit.
- Use the hand-tiller only for the intended use to dig up grass areas and loosening flower beds. Only use the hand-tiller for the purpose specified in these instructions.
- If you give the equipment to any other person, hand over these operating instructions as well.
- Always observe the legal regulations for rest periods.
- Do not use the hand-tiller near flammable liquids or gases.
- The hand-tiller is not designed for continuous, professional use.
- Do not expose the hand-tiller to rain. Do not operate the unit in damp or wet locations. Do not work in the dark.
- Before using, check the hand-tiller for any damaged parts and



## Safety Notes

do not use the hand-tiller if damages are detected. Never disable safety devices.

- According to application wear suitable clothing and protective equipment. Do not wear loose clothing, jewellery etc. Tie up long hair. Wear eye and hearing protection. Wear sturdy shoes and long trousers to protect your legs.
- Make sure to have a safety stand when operating the hand-tiller. Attention when walking backwards. Risk of tripping!
- Never hold your hand by the ON/OFF switch during transport. Remove the battery from the device. Careful handling of the unit reduces the risk of injury from the tiller tines.
- Do not attempt to remove cut material/earth lumps from the tiller wheels or to hold material to be cut when the tiller tines are running. Remove jammed material from the tiller tines after the hand-tiller is switched off. Remove the battery from the device. A moment of inattention while operating the hand-tiller may result in serious personal injury.
- Do not touch the tiller wheels during use and keep fingers, hair, clothing and similar objects away from the tiller tines. Switch on the unit only when your fingers and feet are clear off the tiller wheels. Please note that the tiller wheels will still move for some seconds after switching off. Wait until the tiller tines have come to a standstill.
- Keep the tiller wheels always clean. Replace defective or completely worn tiller wheels with original parts only. Bent tiller tines will overload of the hand-tiller.
- When working with the hand-tiller make sure the tiller tines will not touch wire etc. Always make sure metal parts, fences etc. cannot be caught in the tiller tines. This will lead to damage to the tiller tines and the unit. When the tiller tines become blocked, immediately switch off the unit.
- Do not force the hand-tiller while working. Allow the unit to work at the rate for which it was designed.



## Safety Notes

- Charge the battery of the hand-tiller only with the included charging station and power supply unit. Do not charge other devices with this accessory.
- Only charge the battery at an ambient temperature between 10° C and 40° C. A charged battery can be used to power the unit under ambient temperature conditions between 0° C and 50° C. Do not expose the battery to extreme conditions such as heat or impacts. The battery can be damaged and corrosive liquid can leak out. Battery acid is very aggressive and can lead to serious acid burns.
- When not in use, store the battery in a dry place between 10° C and 30° C out of reach of children and persons in need of supervision.
- Do not disassemble burn or short-circuit batteries.
- Should the hand-tiller become damaged do not use it and have it repaired by a professional or contact our customer support department. Do not disassemble the hand-tiller or try repairing it yourself.

## Symbol Explanation



Warning! Improper operation can lead to serious injury.



Read and understand the manual before using the device!



Wear face protection!



Wear hearing protection!



Wear hand protection!



## Safety Notes



Wear foot protection!



Do not expose the device to rain!



Beware of objects being thrown!



## Consignes de sécurité



**S'il vous plaît noter afin d'éviter des dysfonctionnements, des dommages et des déficiences de santé, les informations suivantes:**

- **ATTENTION: Lisez tous les avertissements de sécurité, les instructions, les illustrations et les spécifications fournis avec cet outil électrique.** Le non-respect de toutes les instructions énumérées ci-dessous peut entraîner un choc électrique, un incendie et/ou des blessures graves.
- Conservez tous les avertissements et instructions pour référence ultérieure.
- Les personnes ayant des capacités physiques, sensorielles ou mentales limitées ne peuvent utiliser l'appareil que sous la supervision et les instructions d'un superviseur.
- Retirez les personnes non impliquées de la zone de travail. Arrêtez le travail s'il y a des personnes ou des animaux non autorisés à proximité.
- Ne laissez pas l'appareil sans surveillance. Si vous arrêtez de travailler, conservez l'appareil dans un endroit sûr. Retirez la batterie!
- L'appareil peut provoquer des blessures graves s'il n'est pas utilisé correctement. Lisez attentivement le mode d'emploi avant de travailler avec l'appareil.
- Utilisez l'appareil uniquement pour l'usage prévu pour creuser et desserrer les plates-bandes. Utilisez l'appareil uniquement conformément à l'usage prévu spécifié dans ces instructions d'utilisation.
- Si vous prêtez l'appareil à d'autres personnes, donnez le mode d'emploi.
- Respectez les règles légales en matière de repos.
- N'utilisez pas l'appareil à proximité de liquides ou de gaz inflammables.
- L'appareil n'est pas destiné à une utilisation commerciale continue.



## Consignes de sécurité

- N'exposez pas l'appareil à la pluie. N'utilisez pas l'appareil dans un environnement humide ou mouillé. Ne travaillez pas dans l'obscurité.
- Vérifiez que l'appareil n'est pas endommagé avant chaque utilisation et n'utilisez pas l'appareil en cas de dommages. Ne mettez jamais les dispositifs de sécurité hors service.
- Selon la situation de travail, portez des vêtements de travail appropriés et un équipement de protection. Ne portez pas de vêtements amples, de bijoux, etc. et attachez les cheveux longs. Portez des lunettes et une protection auditive. Portez des chaussures solides et un pantalon long pour protéger vos jambes.
- Assurez-vous toujours de maintenir une posture ferme et stable pendant le travail. Soyez prudent lorsque vous marchez en arrière. Risque de trébucher!
- Ne gardez jamais la main sur l'interrupteur ON/OFF pendant le transport. Retirez la batterie de l'appareil. Une manipulation soigneuse de l'appareil réduit le risque de blessure des cou-teaux.
- N'essayez pas d'enlever des restes ou des mottes de terre ou de retenir le matériau à couper pendant que le moteur tourne. Retirez les débris coincés ou les morceaux de terre uniquement lorsque l'appareil est éteint. Retirez la batterie de l'appareil. Un moment d'inattention lors de l'utilisation de l'appareil peut provoquer des blessures graves.
- Ne touchez pas les couteaux rotatifs pendant le fonctionnement et éloignez les doigts, les cheveux, les vêtements et autres objets des couteaux. N'allumez l'appareil que lorsque vos mains et vos pieds sont éloignés des couteaux rotatifs. Notez que les couteaux continuent de tourner pendant une courte période après la mise hors tension de l'appareil. Laissez-les s'arrêter.



## Consignes de sécurité

- Gardez toujours les couteaux rotatifs propres. Remplacez un couteau cassé ou complètement usé uniquement par une pièce de rechange d'origine. Les couteaux pliés surchargent l'appareil.
- Assurez-vous que les couteaux ne touchent pas le métal et que les objets tels que le fil, les pièces métalliques, etc. ils ne peuvent pas se coincer dans les couteaux rotatifs pendant la coupe. Cela peut endommager les couteaux et l'appareil. Si les couteaux rotatifs se bloquent, éteignez immédiatement l'appareil.
- N'exercez pas de pression ou force excessive lorsque vous travaillez. Laissez l'appareil fonctionner à la vitesse pour laquelle il est conçu.
- Chargez la batterie de l'appareil uniquement à l'aide de la station de charge et du chargeur fournis. Ne chargez pas d'autres batteries avec ces accessoires.
- Chargez la batterie uniquement à des températures ambiantes comprises entre 10° C et 40° C. Vous pouvez utiliser une batterie chargée pour conduire l'appareil à une température ambiante comprise entre 0° C et 50° C. N'exposez pas la batterie à des conditions extrêmes telles que la chaleur ou un choc. La batterie peut être endommagée, provoquant une fuite d'acide de batterie. L'acide de batterie est extrêmement agressif et provoque de graves brûlures.
- Conservez l'appareil et les accessoires dans un endroit sec entre 10° C et 30° C. Gardez toutes les pièces hors de portée des enfants et des personnes à surveiller.
- Les batteries ne doivent pas être démontées, jetées au feu ou court-circuitées.
- Si l'appareil est endommagé, arrêtez d'utiliser l'appareil et faites-le réparer par un spécialiste ou contactez notre service client. Ne démontez pas l'appareil et n'essayez pas de le réparer vous-même.





## Consignes de sécurité

### Explication des symboles



Attention! Un fonctionnement incorrect peut provoquer des blessures graves.



Lisez les instructions avant d'utiliser l'appareil!



Portez une protection faciale!



Portez une protection auditive!



Portez des gants de protection!



Portez des chaussures solides!



N'exposez pas l'appareil à la pluie!



Avertissement. Pièces volantes!



## Istruzioni di sicurezza



Si prega di notare in modo da evitare malfunzionamenti, danni e problemi di salute, le seguenti informazioni:

- **ATTENZIONE: Leggere tutte le avvertenze di sicurezza, le istruzioni, le illustrazioni e le specifiche fornite con questo strumento elettrico.** La mancata osservanza di tutte le istruzioni elencate di seguito può provocare scosse elettriche, incendi e/o lesioni gravi.
- Conservare tutte le avvertenze e le istruzioni per riferimento futuro.
- Le persone con capacità fisiche, sensoriali o mentali limitate non possono utilizzare il dispositivo a meno che non siano supervisionate e istruite da un supervisore.
- Allontanare le persone non coinvolte dall'area di lavoro. Interrompere il lavoro se ci sono persone o animali non autorizzati nelle vicinanze.
- Non lasciare il dispositivo incustodito. Se si interrompe il lavoro, conservare il dispositivo in un luogo sicuro. Estrarre la batteria!
- Il dispositivo può causare lesioni gravi se utilizzato in modo improprio. Leggere completamente le istruzioni per l'uso prima di lavorare con il dispositivo.
- Utilizzare il dispositivo solo per l'uso previsto per scavare e allentare le aiuole. Utilizzare il dispositivo solo in conformità con l'uso previsto specificato nelle presenti istruzioni per l'uso.
- Se si presta il dispositivo ad altre persone, consegnare le istruzioni per l'uso.
- Rispettare le norme legali per i periodi di riposo.
- Non utilizzare il dispositivo vicino a liquidi o gas infiammabili.
- Il dispositivo non è destinato all'uso commerciale continuo.
- Non esporre il dispositivo alla pioggia. Non utilizzare il dispositivo in un ambiente umido o bagnato. Non lavorare al buio.



## Istruzioni di sicurezza

- Verificare che il dispositivo non presenti parti danneggiate prima di ogni utilizzo e non utilizzare il dispositivo in caso di danni. Mai mettere i dispositivi di sicurezza fuori funzione.
- A seconda della situazione lavorativa, indossare indumenti da lavoro e dispositivi di protezione adeguati. Non indossare abiti larghi, gioielli ecc. e legare i capelli lunghi. Indossare protezioni per occhi e udito. Indossare scarpe robuste e pantaloni lunghi per proteggere le gambe.
- Assicurarsi sempre di mantenere una postura ferma e salda durante il lavoro. Prestare attenzione quando si cammina all'indietro. Rischio di inciampare!
- Non tenere mai la mano sull'interruttore ON/OFF durante il trasporto. Rimuovere la batteria dal dispositivo. Un'attenta manipolazione del dispositivo riduce il rischio di lesioni ai coltelli.
- Non tentare di rimuovere ritagli o zolle di terra o di trattenerne il materiale da tagliare mentre il motore è in funzione. Rimuovere i frammenti inceppati o i grumi di terra solo quando il dispositivo è spento. Rimuovere la batteria dal dispositivo. Un momento di disattenzione durante l'utilizzo del dispositivo può causare gravi lesioni.
- Non toccare i coltelli roteanti durante il funzionamento e tenere le dita, i capelli, i vestiti e altri oggetti lontano dai coltelli. Accendere il dispositivo solo quando mani e piedi sono lontani dai coltelli roteanti. Si noti che i coltelli continuano a girare per un breve periodo dopo lo spegnimento del dispositivo. Lasciare che si fermino.
- Mantenere sempre puliti i coltelli roteanti. Sostituire un coltello rotto o completamente usurato solo con un ricambio originale. I coltelli piegati sovraccaricano il dispositivo.
- Accertarsi che i coltelli non colpiscano il metallo e che oggetti come filo, parti metalliche ecc. non possano impigliarsi nei coltelli roteanti durante il taglio. Ciò può danneggiare i coltelli



## Istruzioni di sicurezza

e il dispositivo. Se i coltelli roteanti si bloccano, spegnere immediatamente il dispositivo.

- Non usare una pressione eccessiva o usare forza durante il lavoro. Lasciare che il dispositivo funzioni al ritmo per il quale è progettato.
- Caricare la batteria del dispositivo solo utilizzando la stazione di ricarica e il caricabatterie in dotazione. Non caricare altre batterie con questi accessori.
- Caricare la batteria solo a temperature ambiente comprese tra 10° C e 40° C. Una batteria carica può essere utilizzata per guidare il dispositivo a una temperatura ambiente compresa tra 0° C e 50° C. Non esporre la batteria a condizioni estreme come calore o shock. La batteria potrebbe danneggiarsi, causando una perdita di acido della batteria. L'acido della batteria è estremamente aggressivo e provoca gravi ustioni.
- Conservare il dispositivo e gli accessori in un luogo asciutto tra 10° C e 30° C. Tenere tutte le parti fuori dalla portata di bambini e persone da supervisionare.
- Le batterie non devono essere smontate, gettate nel fuoco o cortocircuitate.
- Se il dispositivo è danneggiato, interrompere l'utilizzo del dispositivo e farlo riparare da uno specialista o contattare il nostro servizio clienti. Non smontare il dispositivo e non tentare di ripararlo da soli.



## Istruzioni di sicurezza

### Spiegazione die simboli



Attenzione! Un funzionamento improprio può causare gravi lesioni.



Leggi le istruzioni prima di utilizzare il dispositivo!



Indossa una protezione per il viso!



Indossare protezioni acustiche!



Indossa guanti protettivi!



Indossa scarpe robuste!



Non esporre il dispositivo alla pioggia!



Avvertenza. Parti volanti!



## Benutzung

### Vor der ersten Benutzung

Nehmen Sie das Gerät aus der Verpackung. Halten Sie Verpackungsmaterialien von Kleinkindern fern. Es besteht Erstickungsgefahr!

### Laden des Akkus

Laden Sie den Akku vor der ersten Inbetriebnahme.

1. Stecken Sie den Akku in die Ladestation (9) und verbinden Sie das Ladegerät (13) mit einer Steckdose und der Ladestation. Der Akku (1) passt nur in einer Stellung in die Ladestation. Die Ladekontrollanzeige (12) beginnt rot zu leuchten und zeigt an, dass der Akku geladen wird.
2. Bei Beendigung des Ladevorganges (3 – 5 Stunden) leuchtet die Ladekontrollanzeige (12) grün. Entfernen Sie den Akku aus der Ladestation und ziehen Sie das Ladegerät aus der Steckdose.

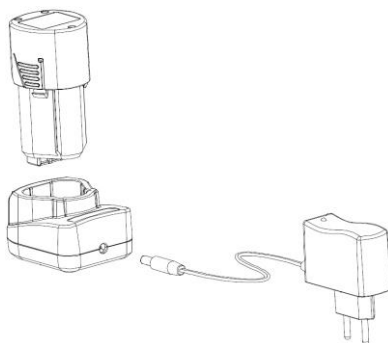

Hinweise:

- Die Elektronik schützt den Akku vor Überladung, Überhitzung und Tiefentladung. Es besteht kein Leistungsabfall. Der Akku hat eine geringe Selbstentladung. Ein voll geladener Akku ist noch nach Monaten des Nichtgebrauchs voll einsatzbereit.
- Ein neuer oder längere Zeit nicht benutzter Akku muss erst aufgeladen werden. Der Akku erreicht erst nach ca. 5 Lade-/Entladezyklen seine volle Kapazität. Bei ordnungsgemäßer Benutzung kann der Akku bis zu 1000 Mal aufgeladen werden.
- Wenn die Messerbewegungen bei der Arbeit spürbar langsamer werden, oder abrupt abbrechen, ist der Akku entladen. Vermeiden Sie es, den Akku komplett zu entladen!
- Wir empfehlen einen Ersatzakku unter der Artikel-Nr. 81 50 51 (1300 mAh) oder 93 92 77 (1500 mAh) zu bestellen, um kontinuierlich arbeiten zu können.



## Benutzung

### Einsetzen des Akkus

1. Zum Einsetzen des Akkus, schieben Sie ihn bis zum Anschlag in den Akkuschaft.
2. Zum Entnehmen des Akkus, halten Sie beide Entriegelungstasten am Akku gedrückt und ziehen Sie den Akku aus dem Gerät.

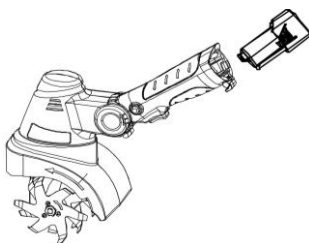

### Ein- und Ausschalten

1. Zum Einschalten des Gerätes, drücken Sie erst den Sicherheitsschalter (2) nach innen und drücken Sie danach den EIN/AUS-Schalter (6).
2. Zum Ausschalten, lassen Sie den EIN/AUS-Schalter wieder los.

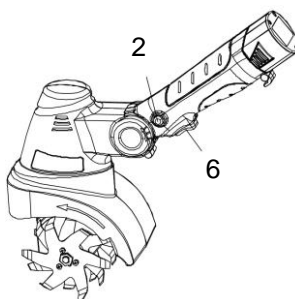

### Hinweise

- Beachten Sie, dass sich nach dem Ausschalten die Hacksterne noch kurzzeitig bewegen. Lassen Sie die Hacksterne erst zum Stillstand kommen, bevor Sie das Gerät ablegen.
- Entfernen Sie Laub und Blätter von der Stelle, die Sie bearbeiten möchten. Entfernen Sie unbedingt stark verwurzelte Pflanzen (z. B. Bodendecker), da sich die Ausläufer der Bodendecker in den Hacksternen verfangen können. Entfernen Sie eingeklemmtes Laub und Zweige am besten mit einer Spitzzange. Entfernen Sie beim Reinigen unbedingt den Akku aus dem Gerät.
- Setzen Sie die Hacksterne an der Stelle auf, an der Sie den Boden bearbeiten wollen. Halten Sie das Gerät fest in der Hand und drücken Sie den Sicherungsknopf (2) und dann gleichzeitig den EIN/AUS-Schalter (6). Die Hacksterne beginnen zu rotieren und graben sich in den Boden ein.
- Führen Sie das Gerät möglichst gerade, um einen sauber bearbeiteten Boden zu erhalten. Dabei sollten sich die Bahnen immer um einige Zentimeter überlappen, damit keine Streifen übrig bleiben.



## Benutzung

- Schalten Sie den Motor rechtzeitig ab wenn Sie am Ende der zu bearbeitenden Fläche angekommen sind. Wenn das Gerät angehoben wird (z.B. bei Richtungsänderung) muss der Motor ausgeschaltet werden.
- Halten Sie die Unterseite des Gerätes sauber und entfernen Sie Erdablagerungen sofort. Ablagerungen erschweren den Startvorgang und beeinträchtigen die Arbeitstiefe.
- Arbeiten Sie an Hängen immer quer zum Hang.
- **Warnung!** Die Hacksterne drehen nach dem Ausschalten des Motors noch einige Sekunden weiter. Versuchen Sie nie, diese zu stoppen. Falls die in Bewegung befindlichen Messer auf einen Gegenstand schlagen, schalten Sie das Gerät ab und warten Sie bis die Hacksterne vollkommen stillstehen. Kontrollieren Sie anschließend den Zustand der Messer. Falls diese beschädigt sind müssen die Hacksterne komplett ausgewechselt werden.
- Arbeiten Sie mit dem Gerät langsam in parallelen Zügen. Achten Sie dabei unbedingt darauf, Ihre Füße/Hände nicht zu verletzen.
- Wenden Sie keinen übermäßigen Druck an, wenn Sie mit dem Gerät arbeiten. Seien Sie immer achtsam bei der Arbeit.
- Beachten Sie die örtlichen Vorschriften in Bezug auf Lärmschutz. Die Benutzung des Gerätes ist an bestimmten Tagen (Feiertagen) und während bestimmter Tageszeiten (zur Mittagszeit) eingeschränkt.
- Um Unfälle zu vermeiden, nehmen Sie am besten nach Beendigung der Arbeit den Akku heraus.
- Vermeiden Sie es das Gerät zu tief in die Erde zu drücken um eine größere Arbeitstiefe zu erreichen.
- Sollte sich die Leistung verringern, ist entweder der Boden zu hart oder die Hacksterne sind abgenutzt.
- **Hinweis!** Um den Motor zu schützen, ist das Gerät mit einem Thermoschalter ausgestattet, der bei Überlastung abschaltet und nach einer Abkühlphase wieder automatisch einschaltet!





## Benutzung

### Einsetzen und Entnehmen der Hacksterne

Entfernen Sie erst den Akku vom Gerät, wenn Sie die Hackstern abmontieren. Tragen Sie Schutzhandschuhe.

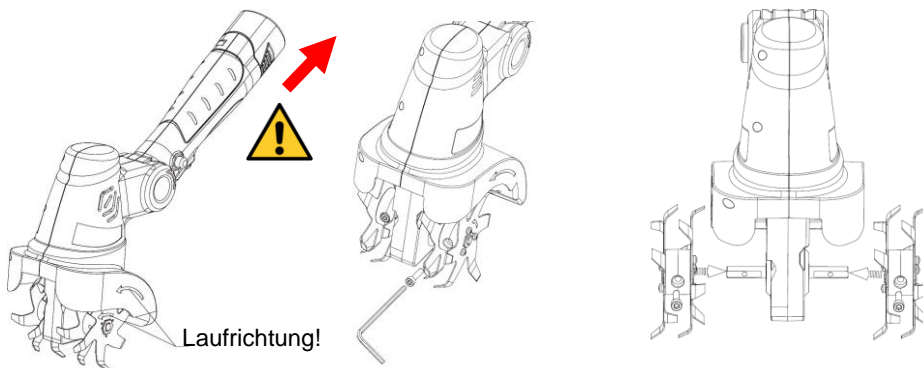

Beachten Sie unbedingt die Laufrichtung der Hacksterne!

1. Schrauben Sie die Innensechskantmutter ab und nehmen Sie die Hacksternpaare heraus.
2. Montieren Sie die neuen Hacksternpaare mit der richtigen Laufrichtung auf die Achse.
3. Schrauben Sie die Innensechskantmutter handfest an.

### Winklereinstellung

Der Griff hat insgesamt 3 Rastpositionen (inkl. der 0° Position).

Halten Sie das Gerät am Handgriff fest und drücken Sie die PUSH-Taste nach innen. Kippen Sie dabei den Handgriff nach oben oder nach unten, je nach gewünschter Arbeitsposition.

### Benutzung mit Verlängerungsstiel

1. Entfernen Sie den Akku (1) aus dem Verlängerungsstiel.
2. Stellen Sie die passende Arbeitshöhe ein, indem Sie den Entriegelungshebel (7) umklappen. Ziehen Sie den Verlängerungsstiel (8) heraus und klappen Sie den Entriegelungshebel (7) wieder um.



## Benutzung

3. Stecken Sie das Gerät in den Verlängerungsstiel und verriegeln Sie den Bügel am Stiel mit dem Gerät.
4. Stecken Sie den Akku (1) in den Akkuschaft des Verlängerungsstiels.
5. Zum Einschalten des Gerätes, drücken Sie erst den Sicherheits-schalter (2) und danach den EIN/AUS-Schalter (6) am Handgriff des Verlängerungsstiels. Beachten Sie, dass der EIN/AUS-Schalter an der Bodenhacke keine Funktion hat, wenn der Verlängerungsstiel montiert ist.
6. Zum Entnehmen des Verlängerungsstiels, klappen Sie erst den Bügel um und drücken Sie dann beide Entriegelungstasten.

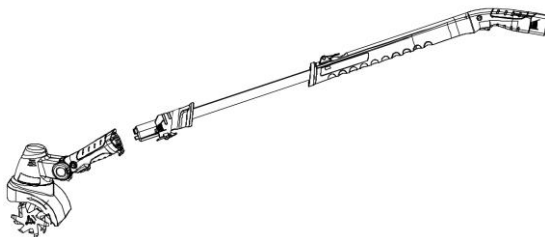

### Ersatzteilbestellung

Ersatz-Akku 1300 mAh	Artikelnummer: 81 50 51
Ersatz-Akku 1500 mAh	Artikelnummer: 93 92 77
Ersatz-Hacksternenpaar	Artikelnummer: 9 36 06 99

### Reinigung und Lagerung

- Verwenden Sie zum Reinigen des Gerätes eine steife Bürste und einen feuchten Lappen, verwenden Sie keine aggressiven Chemikalien oder Scheuermittel. Achten Sie darauf, dass keine Flüssigkeiten in das Gerät eindringen können. Reinigen Sie das Gerät direkt nach jeder Benutzung.
- Halten Sie Schutzvorrichtungen, Luftschlitze und Motorengehäuse so staub- und schmutzfrei wie möglich.
- Sorgen Sie dafür, dass alle Befestigungselemente (Schrauben, Mutter usw.) stets fest angezogen sind, sodass Sie mit dem Gerät sicher arbeiten können.
- Für eine lange Lebensdauer sollten alle Metallteile gereinigt und anschließend geölt werden.



## Benutzung

- Lagern Sie das Gerät und dessen Zubehör an einem dunklen, trockenen und frostfreien Ort. Die optimale Lagertemperatur liegt zwischen 5 und 30 °C.
- Das Gerät selbst enthält keine von Ihnen zu wartenden Teile. Zerlegen Sie es nicht und unternehmen Sie keine eigenen Reparaturversuche. Wenden Sie sich bei Problemen an unsere Kundenbetreuung. Ölen Sie lediglich alle beweglichen Teile nach jeder Reinigung mit Maschinenöl.

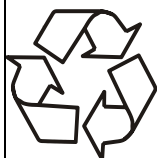

### **Batterien gehören nicht in den Hausmüll.**

Sie können sie kostenlos an uns zurücksenden oder bei örtlichen Geschäften oder Batteriesammelstellen abgeben.





## Operation

### Before first Use

Remove the hand-tiller and the accessory from the packaging. Keep packaging materials out of reach of small children. There is risk of suffocation!

### Charging the Battery

Charge the battery before first use.

1. Insert the battery into the charging station (9) and connect the charger (13) with the charging station and the wall socket. The rechargeable battery (1) fits in one position only into the charging station. The charging indicator lamp (12) turns on red and indicates that the battery is charged.
2. After charging process (3 – 5 hours) the charging indicator lamp (12) turns on green. Remove the battery from the charging station and unplug the charger.

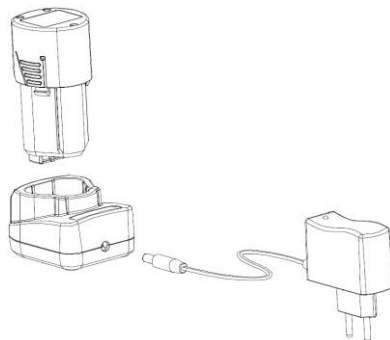

#### Hints:

- The electronics protects the battery from over-charging, over-heating and total discharge. There is no loss of charge. The battery is characterised by low self-discharge. A fully charged battery is always ready for use, even if you do not use it for months.
- A battery that is new or has not been used for a longer period does not develop its full capacity until after approx. 5 charging/ discharging cycles. When properly using the battery it can be charged up to 1000 times.
- If you notice during operation that the tines movement slows down or stops abruptly, the battery is discharged. Always avoid discharging the battery completely.
- Please order a second battery under the article no. 81 50 51 (1300 mAh) or 93 92 77 (1500 mAh), so will be able to operate the hand-tiller continuously.



## Operation

### Inserting the Battery into the Hand-tiller

1. Insert the battery into the hand-tiller by pushing the battery all the way into the battery slot.
2. For removing the battery, simultaneously hold both buttons on the battery pressed and pull it out.

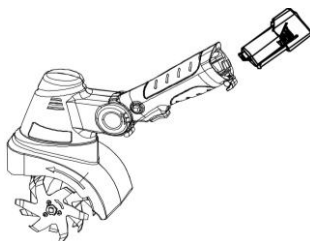

### Switching ON and OFF

1. To turn the hand-tiller on, first press the safety switch (2) inwards and then depress the ON/OFF switch (6).
2. To turn off the hand-tiller, release the ON/OFF switch.

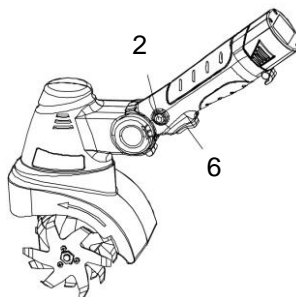

### Hints:

- Please note that the tiller wheels will run for some seconds after switching off the unit. First wait for the tiller wheels to come to standstill and then place the unit down.
- Remove leaves and foliage from the area you want to dig up. Be sure to remove strongly rooted plants (e.g. ground covers), as the creeping roots of ground covers can get caught in the tine wheels. Remove trapped leaves and twigs, preferably with pointed pliers. First remove the battery from the device before you intend clean it.
- Place the hand-tiller in front of the area you wish to hoe. Hold it securely with one hand and switch on the motor by pressing the safety switch (2) and the ON/OFF switch (6) simultaneously. The tine wheels begin to rotate and dig into the ground.
- To achieve cleanly hoed soil always ensure that you guide the hand-tiller in straight lines wherever possible. Please observe that the aeration swaths should always overlap each other by a few centimetres in order to avoid bare strips.
- Switch off the motor promptly when you arrive at the end of the area you wished to hoe. The motor must be switched off when you raise the device (e. g. to change direction).



## Operation

- Keep the underside of the hand-tiller clean and remove soil deposits. Deposits make it more difficult to start the motor and decrease the working depth.
- Always work perpendicular to the slope on inclined areas.
- Warning! The tiller wheels will continue to rotate for a few seconds after the motor is switched off. Never attempt to manually stop them. In the event that the rotating tiller tines strikes an object, immediately switch off the machine and wait for the tiller wheels to come to a complete stop. Then inspect the condition of the tiller wheels. Replace the tiller wheels completely in case of damage.
- Work with the device slowly in parallel lines. Take care not to injure your feet/hands.
- Do not apply excessive pressure when working with the unit. Always be careful when working
- Please observe the national regulations concerning noise protection. The use of the garden tool is restricted on certain days (holidays) and at certain times (noonday).
- To avoid injuries preferably remove the battery from the unit when not in use and after work.
- Avoid pushing the hand-tiller in order to achieve a greater working depth.
- If the power is reduced, either the ground is too hard, or the tiller tines are worn out.
- Notice! For protection, the device is equipped with a thermal switch which cuts out when the motor is overloaded and switches on again automatically after a cooling period.



## Operation

### Inserting and Removing the Tiller Wheels

Remove the battery from the unit before detaching the tiller wheels. Please wear hand protection.

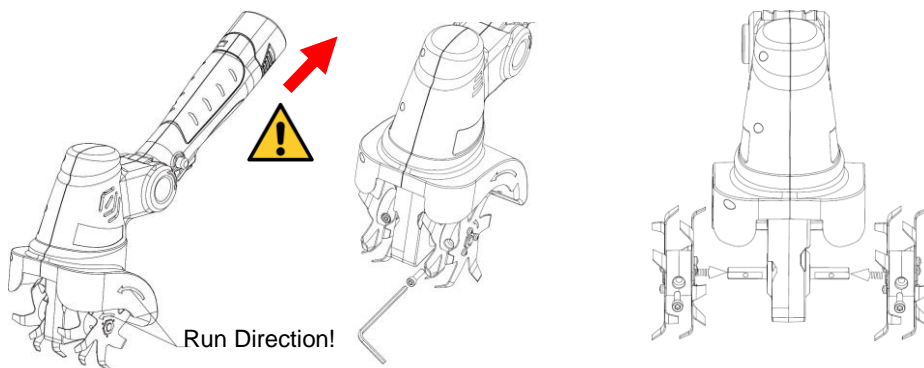

Please observe the run direction of the tiller wheels!

1. Unscrew the hex nuts and remove the both tiller wheels.
2. Mount the new tiller wheels on the axle and observe the correct run direction.
3. Re-tighten the hex nuts only hand-tight.

### Angle Adjustment

The handle of the hand-tiller can be tilt to totally 3 angle positions (incl. 0° position).

Hold the unit on the handle and press the PUSH button inwards. Tilt down or lift up the handle according to the working position you need for the respective application.

### Using the Extension Pole

1. Remove the battery (1) from the extension pole.
2. To extend the extension pole, release the lever (7). Pull out the extension pole (8) up to the desired length and close the release lever (7) again.



## Operation

3. Insert the hand-tiller into the extension pole and fold down the bracket in order to fix both components.
4. Inset the rechargeable battery (1) into the slot of the extension pole.
5. For switching on the unit, first press the safety switch (2) on the extension pole and then depress the ON/OFF-Switch (6) on the handle of the extension pole. Please note that the ON/OFF switch on the hand-tiller is out of order while the extension pole is connected.
6. For removing the extension pole, first dismount the bracket and then depress both releasing buttons on the handle.

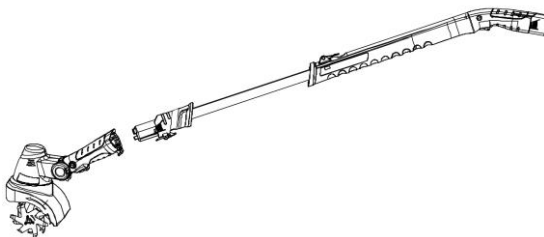

### Replacement Parts

Replacement Battery 1300 mAh	Article No. 81 50 51
Replacement Battery 1500 mAh	Article No. 93 92 77
Replacement Tiller Wheels	Article No. 9 36 06 99

### Cleaning and Storing



- Use a stiff brush and a damp cloth to clean the device. Do not use aggressive chemicals or abrasive cleaners. Make sure that no liquids can enter the device. Clean the device immediately after each use.
- Keep all safety devices, air vents and the motor housing free of dirt and dust as far as possible.
- Ensure that all mounting components (i.e. screws, bolts, nuts etc.) are always tightened so that the device can be safely operated at all times.
- All the metal parts should be cleaned and then oil to ensure that they provide a long life.





## Operation

- Store the device and accessories in a dark and dry place at above freezing temperature. The ideal storage temperature is between 5 and 30° C.
- The device itself does not contain any parts that you need to maintain. Do not disassemble it or attempt to repair it yourself. Contact our customer service department if you have any problems. You need only to oil all moving parts with less machine oil after each cleaning.

	<p><b>Batteries do not belong in household garbage.</b></p> <p>For battery disposal, please check with your local council.</p>	 
------------------------------------------------------------------------------------	--------------------------------------------------------------------------------------------------------------------------------	------------------------------------------------------------------------------------------------------------------------------------------------------------------------------



## Technische Daten | Technical Data



### Hand-Bodenhacke X-Grubber

Leerlaufdrehzahl 350 min<sup>-1</sup>

Arbeitsbreite ca. 90 mm

Arbeitstiefe ca. 20 mm

Betriebsdauer mit vollem  
Akku ca. 15 min

Gewicht 1150 g

Hacksterne-  
Durchmesser 100 mm

Schalldruckpegel 77 dB L<sub>pA</sub> K<sub>pA</sub> = 3 dB

Schallleistungspegel 87 dB L<sub>WA</sub> K<sub>WA</sub> = 3 dB

Hand-Arm-Vibration 2,1 m/s<sup>2</sup> K = 1,5 m/s<sup>2</sup>

### Hand-Tiller X-Grubber

No Load Speed

Working Width

Working Depth

Operating Time with fully  
charged Battery

Weight

Tine Wheel Diameter

Sound Pressure Level

Sound Power Level

Hand Arm Vibration

### Ladegerät

Gewicht 90 g

Input 100 – 240 V~ 50/60 Hz  
12 W

Output 12,6 V  500 mA

### Adaptor for Charging Station

Weight

Input

Output

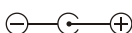

**Akku**

Artikel-Nr.	81 50 51 / 93 92 77
Umgebungstemperatur beim Laden	10° C ... 40° C
Ausgangsspannung	10,8 V $\overline{---}$
Kapazität Art. 81 50 51	1300 mAh
Kapazität Art. 93 92 77	1500 mAh
Energie Art. 81 50 51	14 Wh
Energie Art. 93 92 77	16,2 Wh
Batterieart	Lithium Ionen/ Lithium Ion
Ladezeit ca.	3 – 5 Stunden
Abmessungen	90 x 50 x 50 mm
Gewicht ca.	188 g

**Battery**

Article No.
Environmental Temperature during Charging
Output
Capacity Art. 81 50 51
Capacity Art. 93 92 77
Power Art. 81 50 51
Power Art. 93 92 77
Battery Type
Charging Time approx
Dimensions
Weight approx.

**Ladestation**

Artikel-Nr.	93 97 98
Zulässige Raumtemperatur beim Laden	10° C ... 40° C
Gewicht	55 g
Abmessungen	75 x 55 x 40 mm

**Charging Station**

Article No.
Safe Room Temperature while Charging
Weight
Dimensions



Der angegebene Schwingungsemissionswert ist nach einem genormten Prüfverfahren gemessen worden und kann sich, abhängig von der Art und Weise, in der das Elektrowerkzeug verwendet wird, ändern und in Ausnahmefällen über dem angegebenen Wert liegen. Der angegebene Schwingungsemissionswert kann zum Vergleich eines Elektrowerkzeuges mit einem anderen verwendet werden. Der angegebene Schwingungsemissionswert kann auch zu einer einleitenden Einschätzung der Beeinträchtigung verwendet werden. Beschränken Sie die Geräusentwicklung und Vibration auf ein Minimum!

- Verwenden Sie nur einwandfreie Geräte.
- Warten und reinigen Sie das Gerät regelmäßig.
- Passen Sie Ihre Arbeitsweise dem Gerät an.
- Überlasten Sie das Gerät nicht.
- Schalten Sie das Gerät aus, wenn es nicht benutzt wird.
- Tragen Sie Handschuhe.



### **Vorsicht! Restrisiken**

Auch wenn Sie dieses Elektrowerkzeug vorschriftsmäßig bedienen, bleiben immer Restrisiken bestehen. Folgende Gefahren können im Zusammenhang mit der Bauweise und Ausführung dieses Elektrowerkzeuges auftreten:

1. Lungenschäden, falls keine geeignete Staubschutzmaske getragen wird.
2. Gehörschäden, falls kein geeigneter Gehörschutz getragen wird.
3. Gesundheitsschäden, die aus Hand-Arm-Schwingungen resultieren, falls das Gerät über einen längeren Zeitraum verwendet wird oder nicht ordnungsgemäß geführt und gewartet wird.



The specified vibration value was established in accordance with a standardized testing method. It may change according to how the electric equipment is used and may exceed the specified value in exceptional circumstances. The specified vibration value can be used to compare the equipment with other electric power tools. The specified vibration value can be used for initial assessment of a harmful effect. Keep the noise emissions and vibrations to a minimum.

- Only use appliances which are in perfect working order.
- Service and clean the appliance regularly.
- Adapt your working style to suit the appliance.
- Do not overload the appliance.
- Switch the appliance off when it is not in use.
- Wear protective gloves.



### **Caution! Residual Risks**

Even if you use this electric power tool in accordance with instructions, certain residual risks cannot be ruled out. The following hazards may arise in connection with the equipment's construction and layout:

1. Lung damage if no suitable protective dust mask is used.
2. Damage to hearing if no suitable ear protection is used.
3. Health damage caused by hand-arm vibrations if the equipment is used over a prolonged period or is not properly guided and maintained.



## Notizen | Notes





# EG-Konformitätserklärung EC Declaration of Conformity



Wir, die **Westfalia Werkzeugcompany, Werkzeugstraße 1, D-58093 Hagen**,  
*We, the Westfalia Werkzeugcompany, Werkzeugstraße 1, D-58093 Hagen,*

erklären in alleiniger Verantwortung, dass das Produkt  
*declare by our own responsibility that the product*

**Akku-Hand-Bodenhacke X-Grubber**  
*Cordless Hand-Tiller X-Grubber*  
**Artikel Nr. 93 76 10**  
*Article No. 93 76 10*

den wesentlichen Schutzanforderungen genügt, die in den Europäischen Richtlinien und deren Änderungen festgelegt sind.  
*is according to the basic requirements, which are defined in the European Directives and their amendments.*

**2011/65/EU** **Beschränkung der Verwendung bestimmter gefährlicher Stoffe in Elektro- und Elektronikgeräten (RoHS)**  
*2011/65/EU* *Restriction of the Use of certain hazardous Substances in electrical and electronic Equipment (RoHS)*

**2014/30/EU** **Elektromagnetische Verträglichkeit (EMV)**  
*2014/30/EU* *Electromagnetic Compatibility (EMC)*  
EN 55014-1:2017, EN 55014-2:2015,

**2006/42/EG** **Maschinen**  
*2006/42/EC* *Machinery*  
EN 62841-1:2015, EN ISO 12100:2010

**2000/14/EG** **Outdoorrichtlinie Anhang VI (93 dB LWA)**  
*2000/14/EC* *Outdoor Directive Annex VI (93 dB LWA)*

Benannte Stelle Nr. 0197: TÜV Rheinland LGA Products GmbH,  
Tillystraße 2, 90431 Nürnberg  
gemessener Schalleistungspegel LwA = 93 dB(A)  
garantierter Schalleistungspegel LwA = 93 dB(A)  
Notified body no. 0197: TÜV Rheinland LGA Products GmbH,  
Tillystraße 2, 90431 Nürnberg  
Measured sound Power level LwA = 93 dB(A)  
Guaranteed sound power level LwA = 93 dB(A)

Die technischen Unterlagen werden bei der QS der Westfalia Werkzeugcompany verwahrt.  
*The technical documentations are on file at the QA department of the Westfalia Werkzeugcompany.*

Hagen, den 26. März 2020  
*Hagen, 26<sup>th</sup> of March 2020*

Thomas Klingbeil,  
Qualitätsbeauftragter / QA Representative



## Kundenbetreuung | Customer Services



### Deutschland

Westfalia

Werkzeugstraße 1  
D-58093 Hagen

Telefon: (0180) 5 30 31 32

Telefax: (0180) 5 30 31 30

Internet: [www.westfalia.de](http://www.westfalia.de)

### Österreich

Westfalia

Moosham 31  
A-4943 Geinberg OÖ

Telefon: (07723) 4 27 59 54

Telefax: (07723) 4 27 59 23

Internet: [www.westfalia-versand.at](http://www.westfalia-versand.at)

### Schweiz

Westfalia

Wydenhof 3a  
CH-3422 Kirchberg (BE)

Telefon: (034) 4 13 80 00

Telefax: (034) 4 13 80 01

Internet: [www.westfalia-versand.ch](http://www.westfalia-versand.ch)



## Entsorgung | Disposal



### Werter Kunde,

bitte helfen Sie mit, Abfall zu vermeiden.

Sollten Sie sich einmal von diesem Artikel trennen wollen, so bedenken Sie bitte, dass viele seiner Komponenten aus wertvollen Rohstoffen bestehen und wiederverwertet werden können.

Entsorgen Sie ihn daher nicht in die Mülltonne, sondern führen Sie ihn bitte Ihrer Sammelstelle für Elektroaltgeräte zu.

### Dear Customer,

Please help avoid waste materials.

If you at some point intend to dispose of this article, then please keep in mind that many of its components consist of valuable materials, which can be recycled.

Please do not discharge it in the rubbish bin, but check with your local council for recycling facilities in your area.

