

Westfalia®

MOBILER STECKDOSENHEIZER MIT FERNBEDIENUNG MOBILE PLUG IN HEATER WITH REMOTE CONTROL

Art.Nr. 96 08 00

D Originalanleitung – Steckdosenheizer
GB Original Instructions – Plug In Heater
F Mode d'emploi originale – Chauffe-prise
NL Originel Handleiding – Stopcontactverwarmer
I Manuale operativo originale – Presa riscaldatore



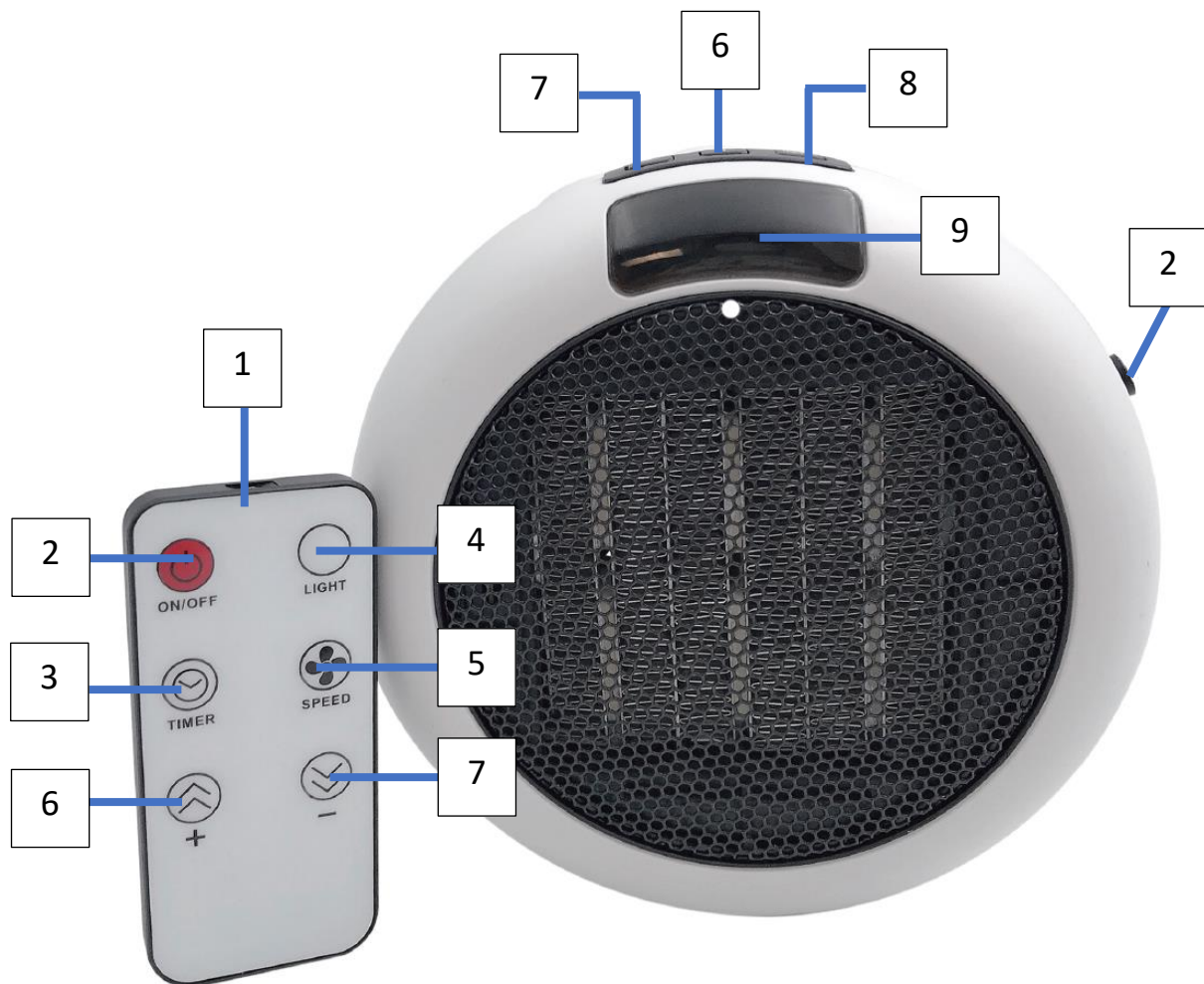

	DE	GB	FR	NL
1	Fernbedienung	Remote control	Manette	controleur
2	EIN-/AUS-Schalter	ON / OFF switch	Bouton ON / OFF	Aan / uit knop
3	Timer-Knopf	Timer button	Bouton de minuterie	Timerknop
4	Display EIN/AUS	Display ON / OFF	Affichage ON / OFF	Weergave AAN / UIT
5	Geschwindigkeitsregler	Speed regulator	Régulateur de vitesse	Snelheidsregelaar
6	Einstellung „+“	Setting „+“	Réglage „+“	„+“ instellen
7	Einstellung „-“	Setting „-“	Réglage „-“	„-“ instellen
8	Menü-Auswahl	Menu selection	Sélection de menus	Menuselectie
9	Display	Display	Afficher	Weergave
	IT			
1	Telecomando	6	Impostazione „+“	
2	Interruttore ON/OFF	7	Impostazione „-“	
3	Pulsante timer	8	Selezione del menu	
4	Visualizzazione ON / OFF	9	Schermo	
5	Regolatore di velocità			

DE Sehr geehrte Damen und Herren,

Bedienungsanleitungen enthalten wichtige Hinweise für den Umgang mit Ihrem neuen Produkt. Sie ermöglichen Ihnen, alle Funktionen zu nutzen, und sie helfen Ihnen, Missverständnisse zu vermeiden und Schäden vorzubeugen. Bitte nehmen Sie sich die Zeit, diese Bedienungsanleitung in Ruhe durchzulesen und bewahren Sie diese für späteres Nachlesen gut auf.

GB Dear Customers,

Instruction manuals provide valuable hints for using your new device. They enable you to use all functions, and they help you avoid misunderstandings and prevent damage. Please take the time to read this manual carefully and keep it for future reference.

F Chers Messieurs et Madames,

Les instructions d'utilisation contiennent des informations importantes sur la façon d'utiliser votre nouveau produit. Ils vous permettent d'utiliser toutes les fonctions et vous aident à éviter les malentendus et à éviter les dommages. Veuillez prendre le temps de lire attentivement ces instructions d'utilisation et de les conserver dans un endroit sûr pour référence future.

NL Geachte heren en dames,

De gebruiksaanwijzing bevat belangrijke informatie over het gebruik van uw nieuwe product. Ze stellen u in staat alle functies te gebruiken en helpen u misverstanden en schade te voorkomen. Neem de tijd om deze gebruiksaanwijzing aandachtig te lezen en bewaar ze op een veilige plaats voor toekomstig gebruik.

I Gentili Signori e Signori,

Le istruzioni per l'uso contengono informazioni importanti su come utilizzare il nuovo prodotto. Ti consentono di utilizzare tutte le funzioni e ti aiutano a evitare malintesi ea prevenire danni. Si prega di leggere attentamente queste istruzioni per l'uso e di conservarle in un luogo sicuro per future consultazioni.

1	Gerät auspacken Unbox device Déballez l'appareil Het apparaat uitpakken Disimballare il dispositivo	2	Batterie einsetzen Insert battery Insérez la batterie Plaats de batterij Inserire la batteria
3	Stecker drehen Rotate plug Tournez la prise Draai de stekker Gira la spina	4	Gerät einschalten Turn on device Allumer un appareil Een apparaat aanzetten Accendi un dispositivo
5	Temperatur einstellen Set temperature Réglage de la température De temperatuur instellen Impostazione della temperatura	6	Geschwindigkeit einstellen Set speed Ajuster la vitesse Pas de snelheid aan Regola la velocità
7	Timer einstellen Set timer Réglez la minuterie Stel de timer in Imposta il timer	8	Display ein-/ausschalten Turn display on / off Allumer/éteindre l'affichage Schakel het display aan / uit Accendere/spegnere il display

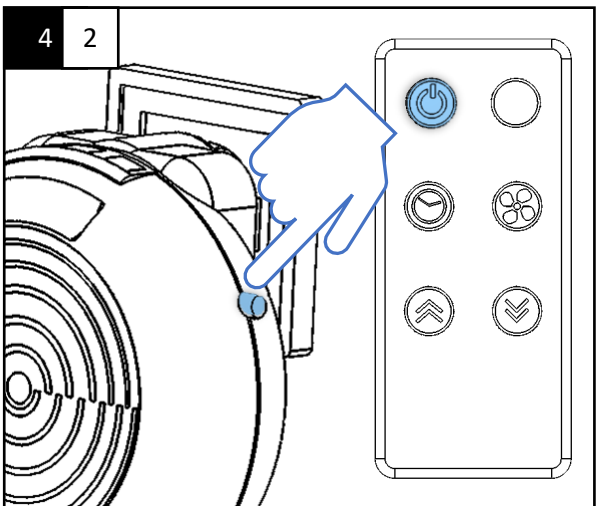
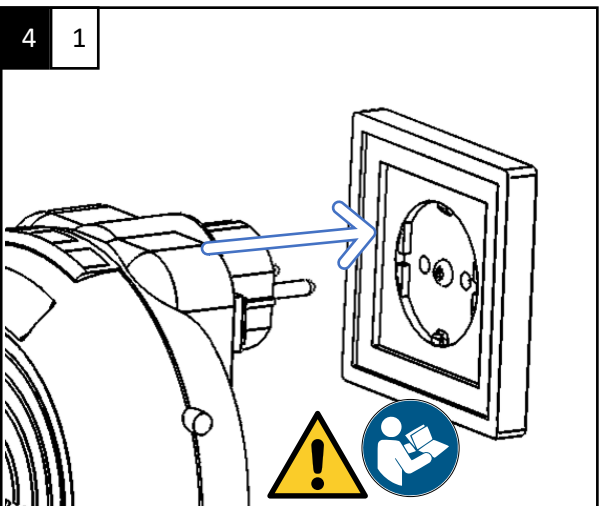
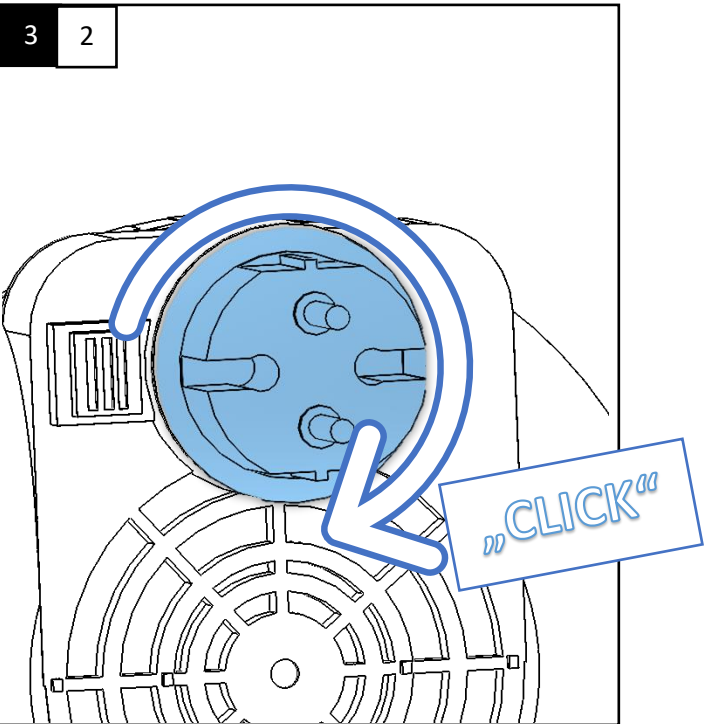
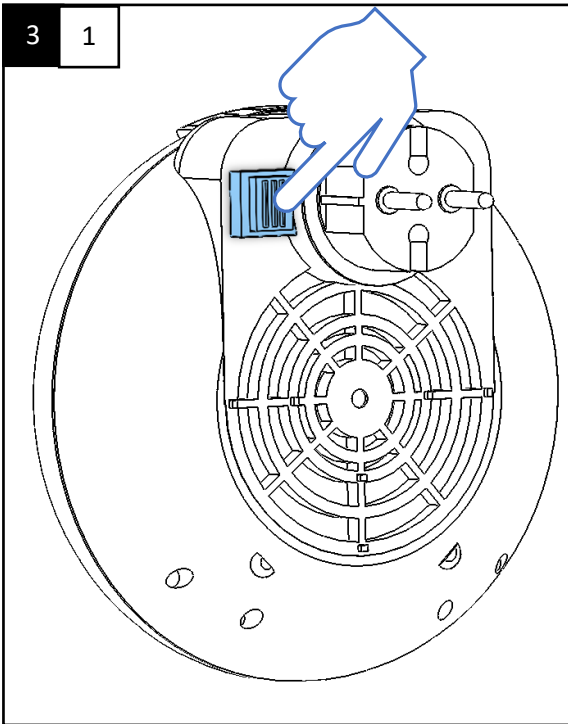
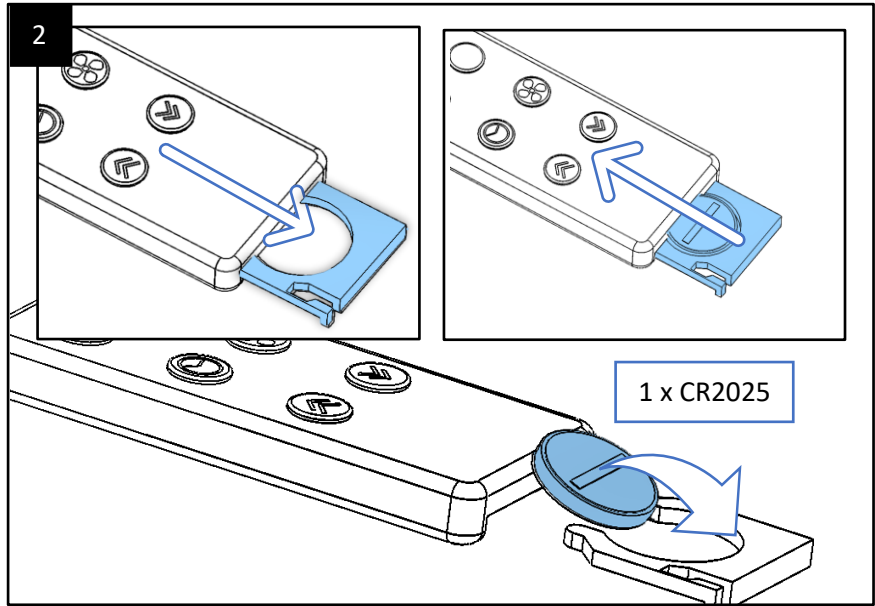
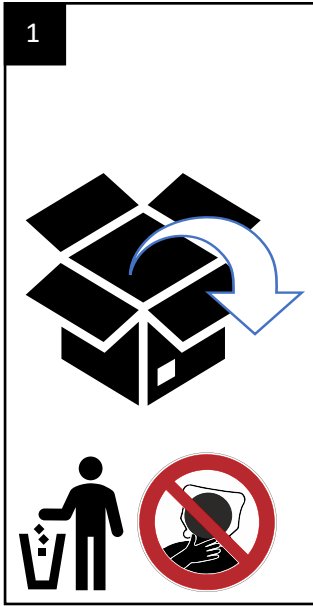

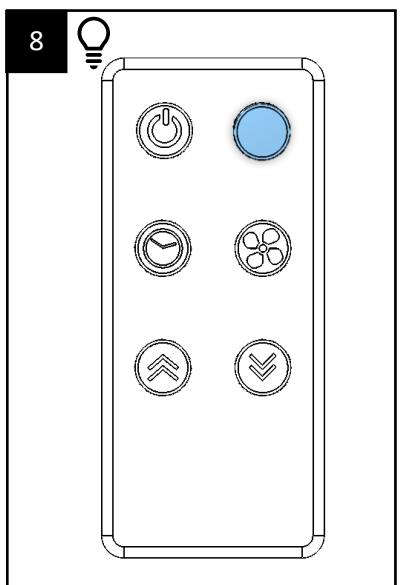
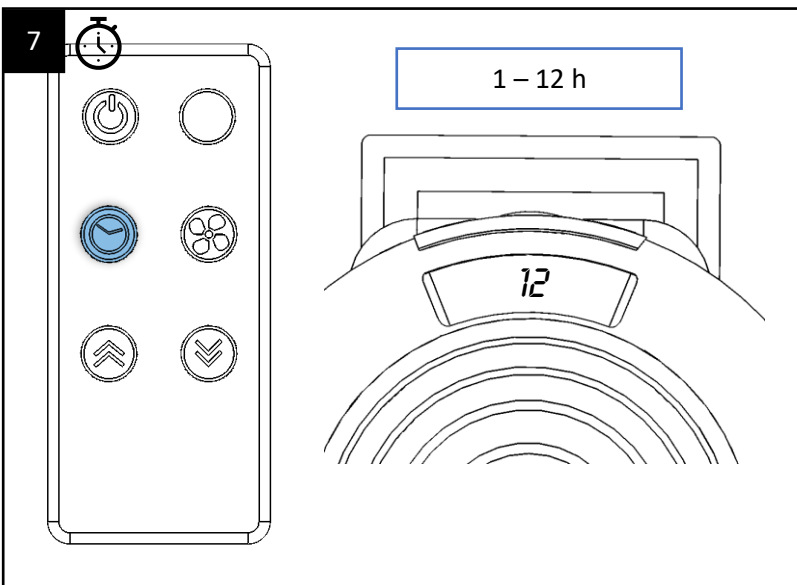
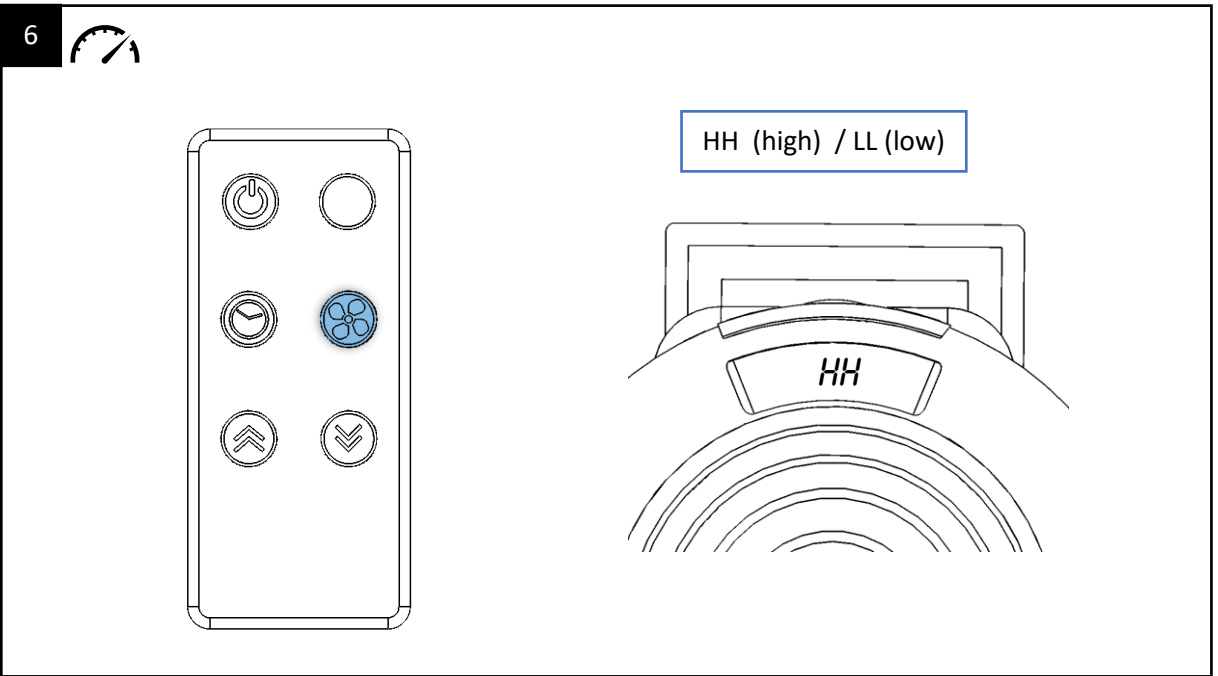
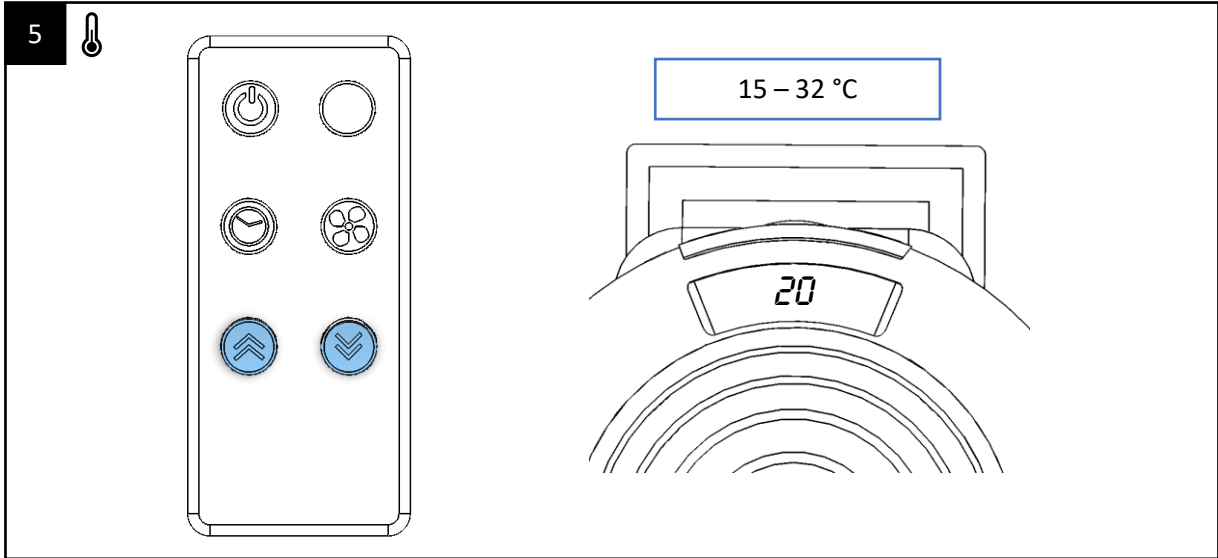

TECHNISCHE DATEN | TECHNICAL DATA

Nennspannung

Rated voltage

230 V~

Tension nominale

50/60 Hz

Nominale spanning

Voltaggio nominale

Nennleistung

Rated capacity

600 W

Capacité nominale

Beoordeelde capaciteit

Capienza stimata

Geschwindigkeitseinstellungen

Speed settings

2 (HH & LL)

Paramètres de vitesse

Snelheidsinstellingen

Impostazioni di velocità

Temperatureinstellung

Temperature setting

15 bis 32°C

Réglage de la température

Temperatuur instelling

Impostazione della temperatura

SICHERHEITSHINWEISE



Beachten Sie bitte zur Vermeidung von Fehlfunktionen, Schäden und gesundheitlichen Beeinträchtigungen die beigefügten Allgemeinen Sicherheitshinweise sowie folgende Hinweise:



- Bitte lesen Sie diese Bedienungsanleitung aufmerksam durch und benutzen Sie das Gerät ausschließlich gemäß dieser Anleitung.
- Entsorgen Sie nicht benötigtes Verpackungsmaterial oder bewahren Sie dieses an einem für Kinder unzugänglichen Ort auf. Es besteht Erstickungsgefahr!
- Überzeugen Sie sich, dass die Netzspannung mit den Angaben auf dem Typenschild übereinstimmt.
- Personen mit eingeschränkten physischen, sensorischen oder geistigen Fähigkeiten dürfen das Gerät nicht benutzen, es sei denn sie werden durch eine Betreuerin/einen Betreuer beaufsichtigt und unterwiesen. Halten Sie das Gerät von Kindern fern.
- Beim Betrieb müssen die unteren Abstandshalter des Heizgerätes an der Wand anliegen, um sicher zu stellen, dass das Gerät sicher in der Steckdose sitzt.
- Lassen Sie das Heizgerät nicht längere Zeit unbeaufsichtigt eingeschaltet.
- Benutzen Sie immer eine ordnungsgemäß geerdete Steckdose.
- Das Heizgerät wird bei Gebrauch sehr heiß. Um Verbrennungen zu vermeiden, berühren Sie die heißen Oberflächen nicht. Halten Sie brennbare Materialien wie Möbel oder Textilien mindestens 50 cm entfernt.
- Ziehen Sie immer den Netzstecker, wenn Sie das Gerät nicht nutzen oder wenn Sie es reinigen.
- Schalten Sie erst das Gerät ab und ziehen dann den Netzstecker.
- Verwenden Sie das Heizgerät nicht mehr, falls der Stecker beschädigt sind oder die Heizung defekt ist, das Gerät fallengelassen wurde oder sonst irgendwie beschädigt wurde.
- Verwenden Sie das Gerät nicht im Freien.

- Das Gerät ist nicht für den Einsatz in feuchter oder nasser Umgebung gedacht.
- Das Gerät darf nicht in Badezimmern, Duschen, Swimmingpools, Waschküchen oder vergleichbaren Innenräumen verwendet werden. Stellen Sie das Gerät nie in der Nähe von Badewannen oder anderen Wasserbehältern auf.
- Stellen Sie sicher, dass kein Wasser in das Heizgerät eindringen kann.
- Stellen Sie das Heizgerät immer auf eine feste, ebene Unterlage.
- Benutzen Sie das Gerät nicht in brandgefährdeten Bereichen, wie Garagen, Ställen oder hölzernen Bauten. Benutzen Sie das Gerät auch nicht in Räumen, in denen sich brennbare Gase oder Stäube entwickeln können. Es besteht Brandgefahr!
- Stellen Sie sicher, dass sich in dem zu beheizenden Raum keine leicht entflammaren Materialien, wie Benzin, Lösungsmittel, Sprühdosen, Farben etc. befinden. Das Gerät darf nicht in der Nähe brennbarer Materialien wie Holz, Papier, Kunststoff etc. betrieben werden. Halten Sie solche Materialien vom Heizgerät fern.
- Die Luftschlitze des Gerätes sollten stets sauber sein und niemals abgedeckt werden. Es besteht Überhitzungsgefahr.
- Das Gerät ist für den Einsatz bis 2000 m über Meereshöhe ausgelegt.
- Falls am Gerät Schäden auftreten, benutzen Sie das Gerät nicht mehr. Zerlegen Sie das Gerät nicht und unternehmen Sie keine eigenen Reparaturversuche. Bei Fragen oder Problemen wenden Sie sich an unseren Kundendienst.



	<p>Batterien gehören nicht in den Hausmüll. Bitte führen Sie sie Ihrer lokalen Sammelstellen für Altbatterien zu.</p>	
--	--	--

SAFETY NOTES



Please note the included General Safety Notes and the following safety notes to avoid malfunctions, damage or physical injury.



- Please read this manual carefully and use the unit only according to this manual.
- Dispose of used packaging material carefully or store it out of the reach of children. There is a danger of suffocation!
- Make sure the voltage corresponds to the type label on the unit.
- Persons with limited physical, sensorial or mental abilities are not allowed to use the unit, unless they are supervised for their safety by a qualified person or are briefed by the responsible person how to use the unit. Keep the unit out of reach of children.
- During operation the lower distance pieces must be placed against the wall to make sure the heater sits in the socket securely.
- Do not leave the unit for long time unsupervised during operation.
- Always use a socket earthed according to the regulations.
- The heater is hot when in use. To avoid burns, do not let bare skin touch hot surface. Keep combustible materials, such as furniture, pillows, bedding, papers, clothes, and curtains at least 50 cm away from the heater.
- Always unplug the heater while it is not in use or when you clean it.
- Always turn the heater off before unplugging it.
- Do not operate the heater with a damaged plug or power cord or after the heater malfunctions, has been dropped or damaged in any manner.
- Do not use the heater outdoors.
- The heater is not intended for use in wet or damp conditions.
- The heater must not be used in bathrooms, showers, pool facilities, laundry rooms or in other similar indoor rooms. Never place the unit near bathtubs or other water tanks.
- Make sure that water cannot enter the interior of the heater.

- Always place the heater on a firm, even surface.
- Do not operate the heater in areas with fire hazard, such as garages, stables or wooden shed. Do not use the unit in rooms in which highly inflammable gases or dust can be formed. Fire hazard!
- When operating the heater, make sure the room does not contain inflammable materials, e. g. petrol, solvents, spray cans, paints etc. Also make sure that the unit is not operated in the vicinity of wood, paper, plastics etc. Keep such materials away from the heater.
- The air vents of the heater must be clean and free from foreign objects. Do not cover the unit to prevent overheating.
- The unit is designed for operation in altitudes of up to 2000 m above sea level.
- Should the unit become damaged do not use it. Do not disassemble the unit or try repairing it yourself. In case of questions or problems turn to our customer service.



	<p>Batteries do not belong in the household garbage. For battery disposal please check with your local council.</p>	
--	--	--

VEILIGHEIDSINSTRUCTIES



Om storingen, schade en gezondheidsproblemen te voorkomen, dient u de bijgevoegde algemene veiligheidsinstructies en de volgende informatie in acht te nemen:



- Houd rekening met de volgende veiligheidsaanwijzingen om storingen, schade of lichamelijk letsel te voorkomen:
- Lees deze handleiding aandachtig door en gebruik het apparaat alleen volgens deze handleiding.
- Gooi het gebruikte verpakkingsmateriaal voorzichtig weg of bewaar het buiten het bereik van kinderen. Er bestaat verstikkingsgevaar!
- Zorg ervoor dat de spanning overeenkomt met het typeplaatje op het apparaat.
- Personen met beperkte fysieke, zintuiglijke of mentale vermogens mogen het apparaat niet gebruiken, tenzij ze voor hun veiligheid onder toezicht staan van een gekwalificeerd persoon of door de verantwoordelijke persoon zijn geïnstrueerd over het gebruik van het apparaat. Houd het apparaat buiten het bereik van kinderen.
- Tijdens bedrijf moeten de onderste afstandstukken tegen de muur worden geplaatst om ervoor te zorgen dat de kachel stevig in het stopcontact zit.
- Laat het apparaat niet gedurende lange tijd zonder toezicht achter tijdens het gebruik.
- Gebruik altijd een volgens de voorschriften geaard stopcontact.
- De kachel is heet tijdens gebruik. Om brandwonden te voorkomen, mag de blote huid niet in aanraking komen met het hete oppervlak. Houd brandbare materialen, zoals meubels, kussens, beddengoed, papieren, kleding en gordijnen op minimaal 50 cm afstand van de kachel.
- Haal altijd de stekker uit het stopcontact als de kachel niet in gebruik is of wanneer u hem schoonmaakt.
- Schakel de kachel altijd uit voordat u de stekker uit het stopcontact haalt.

- Gebruik de kachel niet met een beschadigde stekker of netsnoer of nadat de kachel defect is geraakt, is gevallen of op enigerlei wijze is beschadigd.
- Gebruik de kachel niet buitenshuis.
- De kachel is niet bedoeld voor gebruik in natte of vochtige omstandigheden.
- De verwarming mag niet worden gebruikt in badkamers, douches, zwembaden, wasruimtes of in andere soortgelijke binnenruimtes. Plaats het apparaat nooit in de buurt van badkuipen of andere watertanks.
- Zorg ervoor dat er geen water in de kachel kan komen.
- Plaats de kachel altijd op een stevige, vlakke ondergrond.
- Gebruik de kachel niet in brandgevaarlijke ruimtes, zoals garages, stallen of houten schuurtjes. Gebruik het apparaat niet in ruimtes waar zich licht ontvlambare gassen of stof kunnen vormen. Brandgevaar!
- Zorg er bij het gebruik van de kachel voor dat de ruimte geen ontvlambare materialen bevat, bijv. G. benzine, oplosmiddelen, spuitbussen, verf enz. Zorg er ook voor dat het apparaat niet in de buurt van hout, papier, plastic enz. wordt gebruikt. Houd dergelijke materialen uit de buurt van de kachel.
- De ventilatieopeningen van de kachel moeten schoon zijn en vrij van vreemde voorwerpen. Dek het apparaat niet af om oververhitting te voorkomen.
- Het apparaat is ontworpen voor gebruik op hoogtes tot 2000 m boven zeeniveau.
- Mocht het apparaat beschadigd raken, gebruik het dan niet. Haal het apparaat niet uit elkaar en probeer het niet zelf te repareren. Neem bij vragen of problemen contact op met onze klantenservice.
- Batterijen en oplaadbare batterijen horen niet bij het huisvuil.
- Neem contact op met uw gemeente voor informatie over het weggooien van batterijen.



	<p>Les piles n'ont pas leur place dans les ordures ménagères. Pour l'élimination de la batterie, veuillez vérifier auprès de votre mairie.</p>	
--	--	--

CONSIGNES DE SÉCURITÉ



Afin d'éviter tout dysfonctionnement, dommage ou toute blessure physique, veuillez s'il vous plaît lire attentivement les précautions de sécurité générale et les informations suivantes:



- S'il vous plaît lire attentivement ces instructions et utiliser l'appareil en suivant ces instructions.
- Eliminer les matériaux d'emballage mis au rebut, ou de garder ce hors de portée des enfants. Il ya danger d'asphyxie!
- Assurez-vous que la tension du réseau correspond avec le spécifications sur la plaque signalétique.
- Les personnes ayant des capacités physique, sensorielles ou mentales limités ne devraient pas utiliser l'appareil, mais seulement sous le contrôle et après avoir reçu les instructions de la personne responsable pour la leur sécurité. Tenir hors de la portée des enfants.
- Pendant le fonctionnement, les entretoises inférieures du chauffage doivent être contre le mur pour s'assurer que l'unité est bien branchée dans la prise murale.
- Ne laissez pas le chauffage sans surveillance pendant une longue période.
- Toujours utiliser une prise avec une mise à la terre.
- L'appareil devient très chaud pendant l'utilisation. Pour éviter des brûlures, ne pas toucher les surfaces chaudes. Gardez au moins à 50 cm de distance de matériaux inflammables tels que les meubles et les tissus.
- Toujours débrancher le cordon d'alimentation de la prise électrique lorsque l'appareil n'est pas utilisé ou lorsque le nettoyage.
- Avant de débranchez le cordon d'alimentation, éteignez l'appareil.
- Ne pas utiliser l'appareil si la résistance est défectueuse, si l'appareil est tombé ou a été endommagé de quelque façon.
- Ne pas utiliser l'appareil à l'extérieur. L'appareil n'est pas destiné à être utilisé dans des endroits humides ou mouillés.

- L'appareil ne doit pas être utilisé dans les toilettes, douches, piscines, buanderies et intérieurs similaires. Ne placez pas l'appareil près d'une baignoire ou d'autres récipients d'eau.
- Assurez-vous que l'eau ne peut pénétrer dans le chauffage.
- Toujours placer le radiateur sur une surface plane et stable.
- Ne pas installer l'appareil dans des zones à risque d'incendie, tels que garages, écuries ou des structures en bois. Ne pas utiliser l'appareil dans zones où se peuvent créer des gaz ou poussières inflammable. Risque d'incendie!
- Veiller à ce que dans les locaux à chauffer il n'ya pas de matériaux inflammables, tels que l'essence, les solvants, les sprays, les peintures, etc. L'appareil ne doit pas être utilisé en proximité de matériaux inflammables comme le bois, le papier, la plastique, etc. Conservez ces matériaux loin de l'appareil.
- Les prises d'air de l'appareil doivent être maintenus propres et ne doit jamais être couverts. Risque de surchauffe.
- L'appareil est conçu pour une utilisation jusqu'à 2000 m au dessus du niveau de la mer.
- Ne pas utiliser l'appareil s'il est endommagé. Ne démontez pas l'appareil et n'essayez pas de le réparer. Si vous avez des questions ou des problèmes, s'il vous plaît contacter notre service à la clientèle.



	<p>Les piles n'ont pas leur place dans les ordures ménagères. Pour l'élimination de la batterie, veuillez vérifier auprès de votre mairie.</p>	
--	--	--

INFORMAZIONI SULLA SICUREZZA



Si prega di notare al fine di evitare malfunzionamenti, danni e problemi di salute le istruzioni di sicurezza allegate e le seguenti informazioni.



- Si prega di leggere attentamente queste istruzioni e di utilizzare l'apparecchio in base a queste istruzioni.
- Smaltimento di materiale da imballaggio scartati, o tenere questo fuori dalla portata dei bambini. C'è pericolo di soffocamento!
- Assicurarsi che la tensione di rete corrisponda alle specifiche sulla targhetta.
- Persone con limitate capacità fisiche, sensoriali o mentali non sono autorizzati ad utilizzare l'apparecchio, se non sotto il controllo e dopo aver ricevuto rispettive istruzioni dalla persona incaricata alla loro sicurezza. Tenere l'apparecchio lontano dalla portata dei bambini.
- Non lasciare il riscaldatore acceso a lungo incustodito.
- Durante il funzionamento, i distanziatori del riscaldatore di fondo devono essere contro la parete per garantire che l'unità sia inserita saldamente nella presa a muro.
- Usare sempre una presa con messa a terra.
- Il riscaldatore diventa molto caldo durante l'uso. Per evitare ustioni, non toccare le superfici calde. Tenere ad almeno 50 cm di distanza da materiali infiammabili come mobili e tessuti.
- Scollegare sempre il cavo di alimentazione dalla presa elettrica quando l'apparecchio non viene utilizzato o quando si effettua la pulizia.
- Spegnerne prima l'apparecchio e poi scollegare il cavo di alimentazione.
- Non utilizzare più il riscaldatore se danneggiati o se il riscaldamento è difettoso, se l'apparecchio è caduto, o se è stato danneggiato in qualche modo.
- Non utilizzare l'apparecchio all'aperto.
- L'apparecchio non è destinato all'uso in ambienti umidi o bagnati.

- L'apparecchio non deve essere usato in bagni, docce, piscine, lavanderie o locali interni simili. Non posizionare mai l'apparecchio vicino ad una vasca da bagno o ad altri contenitori di acqua.
- Assicurarsi che l'acqua non possa penetrare nel riscaldatore.
- Posizionare il riscaldatore sempre su una superficie solida, piana.
- Quando si fissa alla parete, non appendere l'apparecchio a dei pannelli di legno o nelle immediate vicinanze di soffitti in legno.
- Assicurarsi che nei locali da riscaldare non si trovino materiali facilmente infiammabili, come benzina, solventi, spray, vernici, ecc. L'apparecchio non deve essere utilizzato in prossimità di materiali infiammabili, come legno, carta, plastica, ecc. Tenere questi materiali lontano dalla stufa.
- Le prese d'aria dell'apparecchio devono essere sempre pulite e non devono mai essere coperti. Pericolo di surriscaldamento.
- Il dispositivo è progettato per l'utilizzo fino a 2000 m al di sopra del livello del mare.
- Non utilizzare l'apparecchio se risulta danneggiato. Non smontare l'apparecchio e non cercare di ripararlo. In caso di domande o problemi, si prega di contattare il nostro servizio clienti.



	<p>Le batterie non vanno nella spazzatura domestica. Per lo smaltimento della batteria si prega di verificare con il proprio comune.</p>	
--	---	--

NOTIZEN | NOTES

EG-KONFORMITÄTSERKLÄRUNG | EC DECLARATION OF CONFORMITY

Wir, die **Westfalia Werkzeugcompany, Werkzeugstraße 1, D-58093 Hagen**,
We, the Westfalia Werkzeugcompany, Werkzeugstraße 1, D-58093 Hagen,

erklären in alleiniger Verantwortung, dass das Produkt
declare by our own responsibility that the product

Mobiler Steckdosenheizer mit Fernbedienung

Mobile Plug-In Heater with Remote Control

Artikel Nr. 96 08 00

Article No. 96 08 00

den wesentlichen Schutzanforderungen genügt, die in den Europäischen Richtlinien und deren Änderungen festgelegt sind.

is according to the basic requirements, which are defined in the European Directives and their amendments.

2011/65/EU

2011/65/EU

Beschränkung der Verwendung bestimmter gefährlicher Stoffe in Elektro- und Elektronikgeräten (RoHS)

Restriction of the Use of certain hazardous Substances in electrical and electronic Equipment (RoHS)

2014/30/EU

2014/30/EU

Elektromagnetische Verträglichkeit (EMV)

Electromagnetic Compatibility (EMC)

EN 55014-1:2017+A11 :2020, EN 55014-2:2015,

EN IEC 61000-3-2019, EN 61000-3-3 :2013+A1:2019

2014/35/EU

Niederspannungsrichtlinie (LVD)

Low Voltage Directive (LVD)

EN 60335-2-30:2009+A11:2012+A1:2020+A12:2020,

EN 60335-1:2012+AC:14+A11:14+A13:2017+A1:2019+A14:2019

+A2:2019

EN 62233:2008

Die technischen Unterlagen werden bei der QS der Westfalia Werkzeugcompany verwahrt.

The technical documentations are on file at the QA department of the Westfalia Werkzeugcompany.

Hagen, den 09. August 2021

Hagen, 9th of August, 2021



Thomas Klingbeil,

Qualitätsbeauftragter / QA Representative

KUNDENBETREUUNG | CUSTOMER SERVICES

DEUTSCHLAND

Westfalia
Werkzeugstraße 1
D-58093 Hagen

Telefon: (0180) 5 30 31 32
Telefax: (0180) 5 30 31 30
Internet: www.westfalia.de

ÖSTERREICH

Westfalia
Moosham 31
A-4943 Geinberg OÖ

Telefon: (07723) 4 27 59 54
Telefax: (07723) 4 27 59 23
Internet: www.westfalia-versand.at

SCHWEIZ

Westfalia
Wydenhof 3a
CH-3422 Kirchberg (BE)

Telefon: (034) 4 13 80 00
Telefax: (034) 4 13 80 01
Internet: www.westfalia-versand.ch

ENTSORGUNG | DISPOSAL



Werter Kunde,

bitte helfen Sie mit, Abfall zu vermeiden.

Sollten Sie sich einmal von diesem Artikel trennen wollen, so bedenken Sie bitte, dass viele seiner Komponenten aus wertvollen Rohstoffen bestehen und wiederverwertet werden können. Entsorgen Sie ihn daher nicht in die Mülltonne, sondern führen Sie ihn bitte Ihrer Sammelstelle für Elektroaltgeräte zu.

Dear Customer,

Please help avoid waste materials.

If you at some point intend to dispose of this article, then please keep in mind that many of its components consist of valuable materials, which can be recycled. Please do not discharge it in the rubbish bin, but check with your local council for recycling facilities in your area.